



BASIC FEATURES

- Dimensions: 300 x 200 up to 1,405 x 710 mm
- Manual or servo drive control

The **MLKR/S** rectangular control flap is designed for controlling and closing the HVAC systems. The flap is designed for operation in the basic environment for conveying air free of rough dust, grease, chemical fumes, and other contaminants. The flanged damper frame is made of galvanized plate. The shutters are made of aluminum. The flap may be fitted with a servo drive after removing the manual control lever.

PRIMARY PARAMETERS

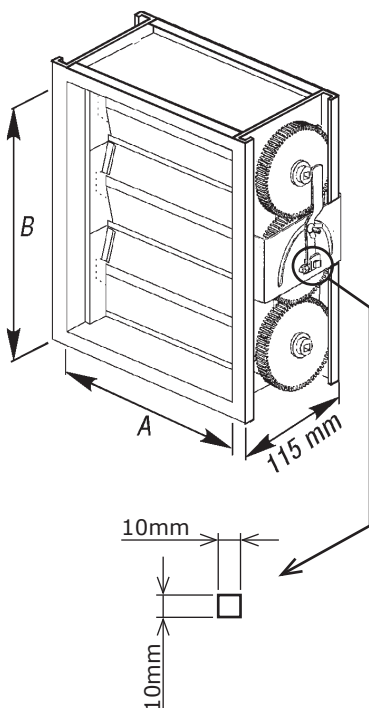

Type Typ	Dimensions [mm] Abmessungen [mm]		Weight [kg] Gewicht [Kg]
	A	B	
MLKR/S-300200	300	200	2,8
MLKR/S-400200	400	200	3,6
MLKR/S-400250	400	250	4,1
MLKR/S-400x405	400	405	4,3
MLKR/S-450400	450	400	4,6
MLKR/S-500250	500	250	4,0
MLKR/S-500300	500	300	4,2
MLKR/S-500500	500	500	6,0
MLKR/S-600300	600	300	4,8
MLKR/S-600350	600	350	5,4
MLKR/S-600400	600	400	5,8
MLKR/S-600x505	600	505	6,8
MLKR/S-700400	700	400	6,4
MLKR/S-700500	700	500	7,6
MLKR/S-800500	800	500	8,4
MLKR/S-1000500	1000	500	10,0
MLKR/S-1000600	1000	600	11,4
MLKR/S-1200x605	1200	605	13,4
MLKR/S-1405710	1405	710	30

GRUNDEIGENSCHAFTEN

- Abmessungen: 300 x 200 bis 1405 x 710 mm
- Betätigung manuell oder über Stellantrieb

Die Vierkantregulierklappe **MLKR/S** ist zum Regeln und Schließen von lufttechnischen Systemen bestimmt. Die Klappe ist für den Betrieb im Grundumfeld für die Luftförderung ohne groben Staub, Fettigkeit, Dämpfe von Chemikalien und weiterer Verunreinigungen bestimmt. Das Klappengestell mit Flanschen ist aus verzinktem Blech, die Blätter sind aus Aluminium. Nach Ausbau des Hebels der Handbetätigung ist es möglich die Klappe mit einem Stellantrieb auszustatten.

WICHTIGSTE PARAMETER

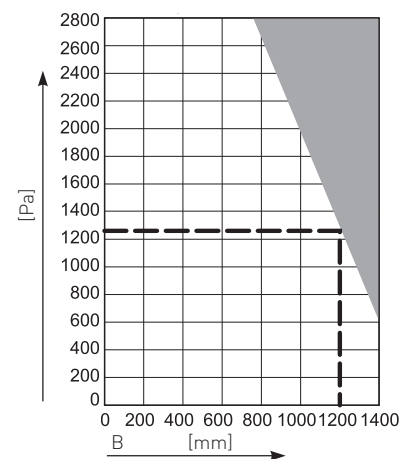

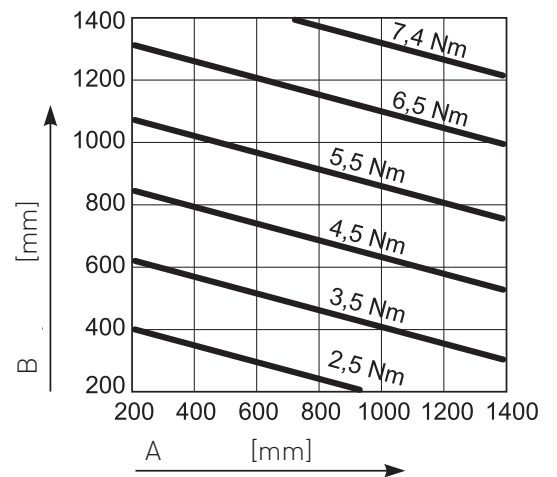
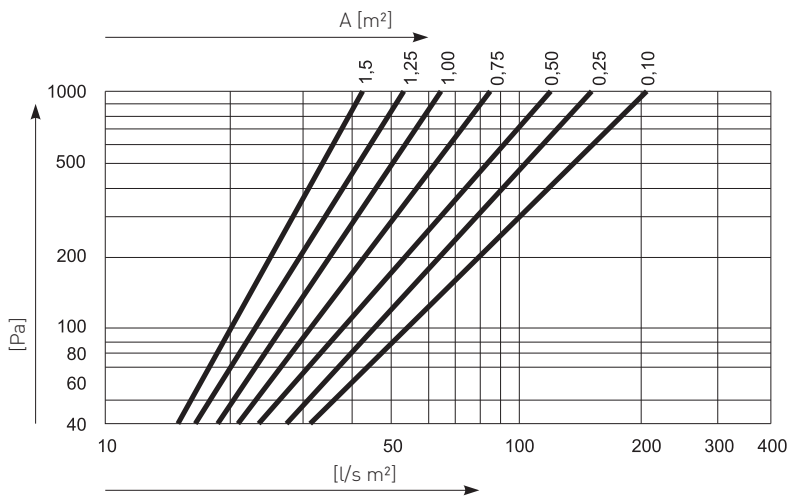
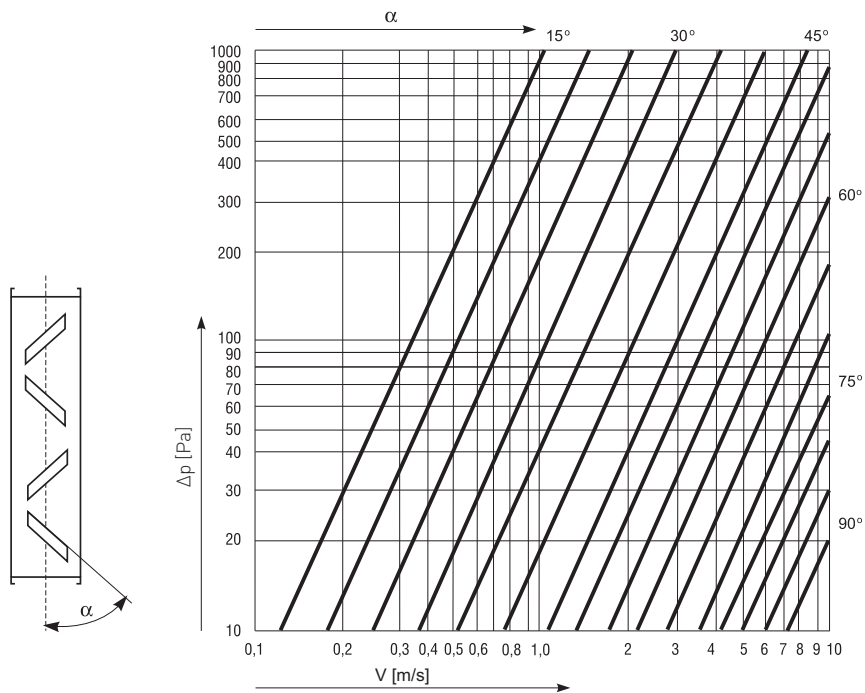



ACCESSORIES

More details can be found on the relevant page in this catalog

Servo drive
SERVO-TD-04-230-1



ZUBEHÖR

Weitere Details finden Sie auf der entsprechenden Seite in diesem Katalog

Servoantrieb
SERVO-TD-04-230-1



KEY TO CODING

MLKR/S - 400x200

300x200

:

1405x710 – nominal width x height
in mm

MLKR/S – rectangular control flap



CODIERSCHLÜSSEL

MLKR/S - 400x200

300x200

:

1405x710 – Nennbreite x Höhe
in mm

MLKR/S – viereckige Regelklappe